

Etanorm SYT, Etanorm RSY – Hőközlő olaj/forróvíz szivattyúk

Ipar

Víz

Szennyvíz

Energia

Épületgépészet

Bányászat



Etanorm RSY



Etaline SYT



Etabloc SYT

Alkalmazási területek:

- Hőátadási berendezések (DIN 4754, VDI 3033)
- Forróvíz keringetés (DIN 4752)

További információ: www.ksb.com/produkte,
www.ksb.hu



Etanorm SYT

Etanorm SYT, Etanorm RSY – Hőközlő olaj/forróvíz szivattyúk

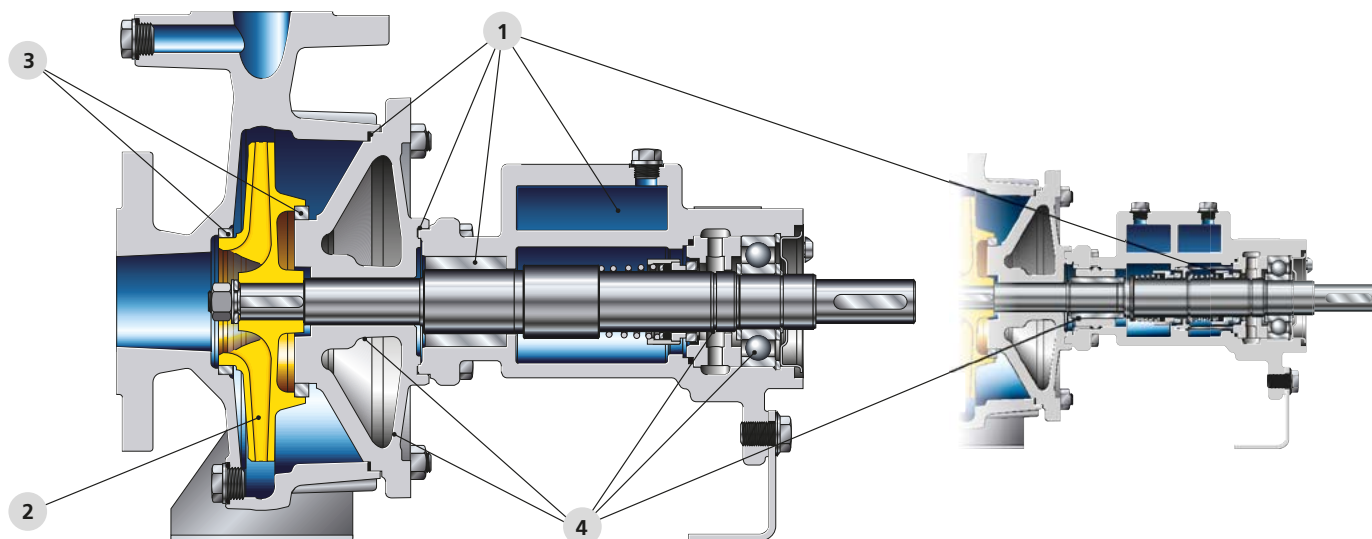

1 Nagyfokú üzembiztonság

- Optimális légtelenítés nagy hatásfokú légtelenítési körvonallal
- Kamrázott síktömítések
- Változatok kettős működésű csúszógyűrűs tömítéssel, tandem elrendezésben
- Blokkolásbiztos, közeg által kent szén csúszócsapágy

2 Kimagasló energiahatékonyság

- Optimális hidraulika magas hatásfokkal
- Munkapontra esztergált járókerék
- frekvenciaváltóval felszerelhető, alapkivitelben IE2 energiatakarékos motorral

3 Szervízbarát kivitel

Cserélhető részyűrűk, egyszerűen leszerelhető csapágytartó

4 Robusztus konstrukció

- Erős és merev nyomófedél
- Optimalizált hőszigetelés, csekély mértékű kopás
- SIC/SIC csapággal ellátott változat: kimagasló ellenállóság
- Megerősített barázdált golyóscsapágy extra zsírozással a hosszú élettartamért
- Optimalizált centrifugációs körvonal a szivárgás elvezetésére

Anyagok	Műszaki adatok*	Etaline / Etabloc SYT		Etanorm SYT/RSY		
		Hőközlő olaj	Forróvíz	Hőközlő olaj	Forróvíz	
Spirálház	gömbgrafitos öntvény					
Nyomófedél	gömbgrafitos öntvény					
Tengely	krómaccél					
Járókerék	szürkeöntvény					
Részyűrűk	szürkeöntvény					
Csapágybak	gömbgrafitos öntvény					
	Térfogatáram max.	280/325	280/325	1.900/2.280	1.900/2.280	m ³ /h
	Emelőmagasság max.	67/97	67/97	102/90	102/90	m
	Közeghőmérséklet	-30-tól + 350-ig	+180-ig	-30-tól + 350-ig	+180-ig	°C
	Üzemi nyomás max.	16	16	16	16	bar

* Értékek 50 Hz / 60 Hz-es üzemre

automatizálható: PumpDrive, PumpExpert, Hyamaster, hyatronic